

**INSTRUCTIONS FOR OCTENOL MOSQUITO ATTRACTANT:
DIRECTIVES POUR LEURRE À MOUSTIQUES À L'OCTENOL:**

1. Cut Foil Pack Open Using Scissors. *See Illustration A.*
Couper et ouvrir l'emballage en aluminium à l'aide de ciseaux.
Voir Illustration A.

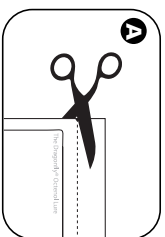

2. Remove Octenol Cartridge From Foil Pack.
Retirer la cartouche d'octenol de l'emballage en aluminium.

3. Connect "S" Hook To Octenol Cartridge. *See Illustration B.*
Fixer le crochet en « S » à la cartouche d'octenol. *Voir
Illustration B.*

Put larger end of "S" Hook through hole of the Octenol Cartridge
Passer le plus grand bout du crochet en « S » dans le trou de la cartouche d'octenol

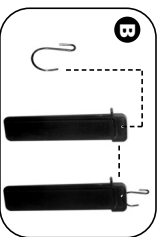

4. Connect Other Side of "S" Hook To Mosquito Trap. *See Illustration C.*
Fixer l'autre côté du crochet en « S » au piège à moustiques. *Voir Illustration C.*



5. Wash Hands Thoroughly.
Bien se laver les mains.

Please See Package For Cautions And Instructions.
S.V.P., voir l'emballage pour les directives et avertissements.

To Order More Octenol Cartridges Please Visit A Retailer Near You Or Visit Us At:
www.koolatron.com

Pour commander d'autres cartouches à l'octenol, S.V.P., consultez votre détaillant près de
chez vous ou visitez notre site Web : www.koolatron.com



www.koolatron.com
©2005 Koolatron. All rights reserved / Tous droits réservés.
All specifications are subject to change without notice / Toutes spécifications sont sujettes à change-
ment sans préavis.

REVINSTMK12-0106



**MOSQUITO
TRAP**

**PIÈGE À
MOUSTIQUES**

**DIRECTIONS FOR USE
MODE D'EMPLOI**

FOR YOUR SAFETY

- If you smell Propane:
1. Shut off main gas valve on tank.
 2. Extinguish any open flame.
 3. If odor continues, immediately call your gas supplier.

POUR VOTRE SÉCURITÉ

- Si vous sentez une odeur de propane:
1. Fermez le robinet de gaz principal de la bouteille.
 2. Éteignez toute flamme nue.
 3. Si l'odeur persiste, appelez immédiatement votre fournisseur de gaz.



MK12



ONE YEAR LIMITED WARRANTY / GARANTIE LIMITÉE D'UN (1) AN

Mail this part of the warranty / Postez cette partie de la garantie: (fill out information, make copy and send / complétez, faire une copie et poster)
Your manufacturer's limited warranty is now effective. Please mail this card to Koolatron / La garantie limitée du fabricant est maintenant en vigueur. S.V.P., poster cette fiche à Koolatron.

Date / Date: _____ Item# / # Item: _____

Purchased from / Lieu d'achat: Retail Store / Magasin au détail Mail Order Other / Autre:

Retailer's Name / Nom du détaillant: _____

Address / Adresse: _____

Your Name / Votre nom: _____

Address / Adresse: _____

City / Ville: _____ State / Province: _____

Zip / Code postal: _____ Phone / Tél.: _____ Age / Age: _____

Mail this portion of the card to / Poster cette partie de la fiche à:

IN U.S.A. / Aux États-Unis - Koolatron, 1101 N. Keller Road • Suite F • Orlando, FL 32810

IN Canada / Au Canada - Koolatron, 27 Catharine Avenue • Brantford, Ontario N3T 1X5

SAVE THIS PART OF THE LIMITED WARRANTY / CONSERVEZ CETTE PARTIE DE LA GARANTIE LIMITÉE

Please return the top portion of this warranty card to Koolatron, while retaining this portion for your records / S.V.P., retourner la partie du haut de cette fiche de garantie à Koolatron, tout en conservant cette partie de la fiche pour vos dossiers.

1. Koolatron warrants this product to be free of manufacturing defects. Should any such defect develop or become evident within ONE year from the date of purchase, Koolatron will replace the entire product or, at its option, repair or replace the defective part(s) without charge. / Koolatron garantit ce produit contre tout défaut de fabrication. Si tout défaut se développe ou devient évident au sein d'un (1) an de la date d'achat, Koolatron s'engage à remplacer le produit en entier, ou à réparer ou à remplacer la pièce défectueuse sans frais et à sa discrétion.

2. To return: Securely pack the entire unit. Be sure carton clearly identifies sender by name and address. Attach a letter or card, describing defect, and original sales receipt. Mail prepaid to the address shown below. / Pour retourner: bien emballer le produit. S'assurer que le nom et l'adresse de expéditeur sont indiqués clairement sur l'emballage. Joindre une lettre ou une note décrivant le défaut, et le reçu d'achat original. Payer le port payé, à l'adresse mentionnée ci-dessous.

CN Customers / Clients canadiens - Koolatron, 27 Catharine Avenue • Brantford, Ontario N3T 1X5

US Customers / Clients des É.-U. - Koolatron, 4330 Commerce Drive • Batavia, NY 14021

If you have any questions, or would like to learn more about Koolatron, please contact 800-265-8456 / Si vous avez des questions, ou si vous voulez en savoir plus sur Koolatron, composez le 800-265-8456.

This warranty is void if damage or malfunction is due to abuse or failure to operate product in accordance with instructions and a recommended electrical current / Cette garantie est annulée suite à des dommages ou anomalies dus à l'abus ou suite au défaut d'utiliser le produit selon le manuel d'instructions, ou à défaut d'utiliser le courant électrique requis.

For your records / Pour vos dossiers:

Date / Date: _____ Item# / # Item: _____



Customer Service / Service à la clientèle

Phone / Téléphone: 800-265-8456

⚠ WARNING / AVERTISSEMENT

This product is fueled by propane gas, which is invisible, odorless and highly flammable. An odorant is normally added by the manufacturer, which has a "rotten egg" smell to it. This additive can fade over time, so leaking gas is not always detectable by smell alone.

Ce produit fonctionne au propane, gaz invisible, inodore et très inflammable. Une odeur d'« œufs pourris » est généralement ajoutée au gaz par le fabricant. Cet additif peut se dissiper au cours du temps et les fuites de gaz ne peuvent alors plus être détectées à l'odeur.

Propane gas is heavier than air and leaking propane will sink to the lowest possible level. It can be ignited by a spark or flame of any kind and from several feet away from a leak.

Le gaz propane est plus lourd que l'air et, en cas de fuite, il descend au niveau le plus bas. Il peut s'enflammer en présence d'une étincelle ou flamme quelconques, à plusieurs mètres de distance de la fuite.

Do not use a propane tank with a capacity larger than 20 lb. The propane cylinder must be provided with a shut-off valve, arranged for vapor withdrawal and include a collar to protect the cylinder's valve.

Ne pas utiliser une bouteille de gaz propane d'une contenance supérieure à 9 kg. La bouteille doit être munie d'un robinet permettant d'extraire les vapeurs et d'un collier de protection du robinet.

Propane gas should be stored or used in compliance with local ordinances or codes with ANSI/IFPA 58. Make sure the propane gas control valve is turned off when not in use.

Le gaz propane doit être stocké ou utilisé en conformité avec les réglementations locales ou les règlements ANSI/IFPA 58. S'assurer que le robinet de la bouteille est fermé quand elle n'est pas utilisée.

The propane tank must always be stored outdoors, in a well ventilated area and out of the reach of children. Never store propane in an enclosed space (house, garage, etc.). La bouteille de gaz propane doit toujours être rangée à l'extérieur, dans un endroit bien ventilé et hors de la portée des enfants. Ne jamais ranger une bouteille de gaz propane dans un espace fermé (maison, garage, etc.).

The pressure regulator and hose assembly supplied with the Mosquito Trap must be used for the connection to the propane tank. The maximum inlet gas supply is less than 30 SCFH. Respectively pressure regulator and hose assemblies must be provided by Koolatron, Inc.

On doit utiliser le régulateur de pression et le tuyau fournis avec le Mosquito Trap pour connecter ce dernier à la bouteille de gaz propane. Le débit d'entrée maximum du gaz est de 0,85 cm³/h. Les régulateurs de pression et les tuyaux doivent être fournis par Koolatron, Inc.

The Mosquito Trap must be used outdoors and only in a well ventilated area. If it is stored indoors, disconnect the propane tank and properly store it outdoors. The disconnected tank must have a threaded valve plug tightly installed.

Le Mosquito Trap doit être utilisé à l'extérieur et seulement dans un endroit bien ventilé. S'il est entreposé à l'intérieur, déconnecter la bouteille de gaz propane et l'entreposer à l'extérieur. Installer un bouchon pour robinet fileté sur la bouteille déconnectée.

SAFETY / SÉCURITÉ

1. Only use an outdoor extension cord having a 3-prong plug and receptacle that accept the Mosquito Trap's plug. The Mosquito Trap has a 3-conductor cord and a 3-prong grounding type plug to fit a properly grounded outlet. Replace damaged cords. **N'utiliser que des rallonges pour usage extérieur, dotées d'une fiche à 3 broches et d'une fiche adaptée à la prise du Mosquito Trap.** Le Mosquito Trap a un cordon à 3 conducteurs et une prise avec une à terre à 3 broches pouvant être connectée sur une prise secteur correctement mise à la terre. Remplacer les cordons endommagés.
2. The electrical rating of the extension cord must be greater than or equal to the electrical rating of the Mosquito Trap (120 Volt / 0.6 Amp). Use an extension cord with 16 gauge or thicker wire and that has a label stating it is suitable for outdoor use. **La capacité électrique nominale de la rallonge doit être supérieure ou égale à celle du Mosquito Trap (120 V / 0,6 A).** Utilisez une rallonge avec des fils de calibre 16 ou supérieur et dotée d'une étiquette indiquant qu'elle est approuvée pour usage extérieur.
3. Do not reuse any electrical cord. Never yank it to disconnect from the receptacle. Keep all cords away from heat, flammable substances and sharp objects. **Manipuler les cordons électriques avec soin. Ne jetez jamais brusquement sur le cordon pour le déconnecter de la prise.** Tous les cordons étiez étiquetés devant être éliminés des sources de chaleur, des substances inflammables et des objets tranchants.
4. Expects for returning the extension cord connection to the power supply cord are available where ever fine extension cords are sold. **Il existe des dispositifs qui empêchent le cordon électrique de se débrancher. Ils sont généralement disponibles dans les quincailleries ou magasins de matériel électrique.**
5. The connection between the Mosquito Trap and the extension cord must always remain dry and kept off of the ground. **La connexion entre le Mosquito Trap et toute rallonge doit être maintenue au sec et au-dessus du sol.**
6. Disconnect the Mosquito Trap from the power supply when not in use, changing propane tanks, before servicing, cleaning, etc. **Débrancher le Mosquito Trap après utilisation, avant de remplacer la bouteille de propane, d'effectuer une maintenance, de le nettoyer, etc.**
7. Do not insert foreign objects into this product. **Ne pas insérer d'objets étrangers dans cet appareil.**
8. The Mosquito Trap is for Outdoor Use ONLY. **Le Mosquito Trap ne doit être utilisé qu'à l'extérieur.**
9. To avoid electric shock, DO NOT clean the Mosquito Trap by spraying water or by immersion in water. **Pour éviter tout choc électrique, NE PAS nettoyer le Mosquito Trap en l'arrosant ou en le plongeant dans l'eau.**
10. All repairs to the Mosquito Trap must be performed only by qualified service personnel. **Le Mosquito Trap doit être réparé uniquement par des techniciens de service qualifiés.**
11. Read and follow all instructions offered to the propane tank. **Lire et suivre toutes les instructions données sur la bouteille de gaz propane.**
12. **Young children should be carefully supervised when they are in the area of the Mosquito Trap.** **Surveiller attentivement les jeunes enfants lorsqu'ils se trouvent à proximité du Mosquito Trap.**
13. **Clothing or other flammable materials should not be hung from the Mosquito Trap or placed on or near the Mosquito Trap.** **Ne pas pendre ou poser des vêtements ou d'autres tissus inflammables sur le Mosquito Trap ou à proximité du Mosquito Trap.**
14. **Any guard or other protective device removed for servicing the Mosquito Trap must be replaced prior to operating.** **Si une protection a été enlevée pendant la maintenance du Mosquito Trap, la remettre en place avant de réutiliser l'appareil.**
15. It is imperative that the compartment, burner and circulating air passage ways of the Mosquito Trap be kept clean at all times. **Il est impératif que le compartiment, le brûleur et les espaces de circulation d'air du Mosquito Trap soient toujours propres.**
16. A minimum of a 20 lb. LP-Gas cylinder shall be used with the Mosquito Trap. **Ne pas utiliser une bouteille de gaz propane d'une contenance supérieure à 20 lb (9 kg) avec le Mosquito Trap.**
17. The LP-Gas cylinder must be provided with a shutoff valve terminating in an LP-Gas supply cylinder valve outlet specified for Connection No. 791 in the Standard for Compressed Gas Cylinder Valve Outlet and Inlet Connections, ANSI/CGA-V-1 latest edition (Any standard 20 lb. Propane tank manufactured in the USA after 1999). **La bouteille de gaz propane doit être dotée d'un robinet de fermeture avec raccord de connexion type no 791 selon les normes applicables aux bouteilles de gaz sous pression, ANSI/CGA-V-1 (dernière édition). C'est le cas pour toutes les bouteilles de gaz propane standard de 20 lb (9 kg) fabriquées aux États-Unis après 1999.**
18. The LP-Gas cylinder supply system must be arranged for vapor withdrawal and the cylinder must include a collar to protect the cylinder valve. **La bouteille doit être munie d'un robinet permettant d'extraire les vapeurs et d'un collier de protection du robinet.**
19. The LP-Gas cylinder used shall be constructed and marked in accordance with the specifications for LP-Gas cylinders of the U.S. Department of Transportation (DOT). **Le Mosquito Trap doit être utilisé à l'extérieur et seulement dans un endroit bien ventilé. Il ne doit pas être utilisé à l'intérieur d'un bâtiment, garage ou autre zone fermée.**
20. This Mosquito Trap shall be used outdoors and only in a well ventilated space and shall not be used in a building, garage or any other enclosed area. **Le Mosquito Trap doit être utilisé à l'extérieur et seulement dans un endroit bien ventilé. Il ne doit pas être utilisé à l'intérieur d'un bâtiment, garage ou autre zone fermée.**
21. The Mosquito Trap should be stored indoors when not in use and kept away from children. **Quand il n'est pas utilisé, le Mosquito Trap doit être rangé à l'intérieur, hors de la portée des enfants.**
22. The LP-Gas cylinder must be disconnected and removed from the Mosquito Trap, if the appliance is stored outdoors. **La bouteille de gaz propane doit être déconnectée et enlevée du Mosquito Trap, si l'appareil est stocké à l'extérieur.**
23. LP-Gas cylinders must be stored outdoors in a well ventilated area out of the reach of children. Disconnected cylinders must have a plastic cap installed and must not be stored in a building, garage or any other enclosed area. **Les bouteilles de gaz propane doivent toujours être rangées à l'extérieur, dans un endroit bien ventilé et hors de la portée des enfants. Les bouteilles déconnectées doivent être munies d'un capuchon en plastique et ne pas être rangées à l'intérieur d'un bâtiment, garage ou autre zone fermée.**
24. The pressure regulator and hose assembly supplied with the Mosquito Trap must be used for connection to the LP-Gas cylinder. **Remplacement pressure regulators and hose assemblies must be purchased from Koolatron, Inc.** **On doit utiliser le régulateur de pression et le tuyau fournis avec le Mosquito Trap pour connecter ce dernier à la bouteille de gaz propane. Les régulateurs de pression et les tuyaux doivent être fournis par Koolatron, Inc.**

www.koolatron.com

12

800.265-8456

MOSQUITO TRAP PIÈGE À MOUSTIQUES

DIRECTIONS FOR ASSEMBLY AND USE INSTRUCTIONS D'ASSEMBLAGE ET D'UTILISATION

Read before unpacking and operating the Lemtek Mosquito Trap. The Mosquito Trap requires 120V AC and is for Outdoor Use Only. Lire avant de déballer et de faire fonctionner le Mosquito Trap de Lemtek. Le Mosquito Trap doit être alimenté par du 120 V c.a. et ne doit être utilisé qu'à l'extérieur.

FOR YOUR SAFETY / POUR VOTRE SÉCURITÉ:

1. Do not store or use gasoline or any other flammable vapors and liquids in the vicinity of the Mosquito Trap or any other appliance. **Ne pas utiliser ou stocker de l'essence ou d'autres vapeurs ou liquides inflammables à proximité du Mosquito Trap ou de tout autre appareil du même type.**
2. The installation must conform with local codes or, in the absence of local codes, with the National Fuel Gas Code, ANSI Z223.1-1998 for US and with the CAN1-B149 for Canada. **L'installation doit être en conformité avec les règlements locaux ou, s'ils n'existent pas, avec le National Fuel Gas Code, ANSI Z223.1-1998 aux États-Unis et le CAN1-B149 au Canada.**

PARTS LIST (Look carefully between all packaging internal dividers for parts)

LISTE DES PIÈCES (Les pièces sont emballées dans deux côtes de la mousse)

- Hardware / Quincaillerie:
- (A) Trap Body / Boîtier du piège
 - (B) Burner Unit / Brûleur
 - (C) Support Column / Colonne de support
 - (D) Ground Stakes - Qty. (2)
 - (E) Pleux - quantité - (2)
 - (F) Catch Cup (Shown installed to body) / Gobelet de récupération
 - (G) Gasket (en place)
 - (H) Base with wheels / Base avec roues
 - (I) Power Supply / Alimentation. Entrée Input: 120VAC 60Hz 71W Output: 12VAC @4200mA
 - (J) Cupur: 12VAC @4200mA
- (H) Regulator with Hose (Attached to burner unit) / Régulateur avec boyau (assemblé sur le brûleur)
- (I) Propane tank (not included) / Réservoir à gaz propane (non inclus)
- (J) Wheels (Attached) / Roues (fixées)

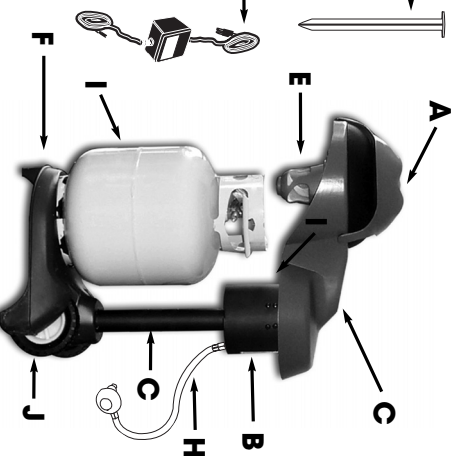

www.koolatron.com

12

800.265-8456

1

ASSEMBLY / ASSEMBLAGE

Step 1 / Étape 1: Assemble the support column to the base
Fixer la colonne de support à la base.

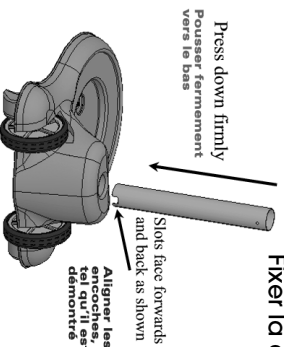

Place the base on a flat surface. Insert the support column with the slotted side down as shown. Press in firmly.

Place the base sur une surface lisse. Insérer la colonne de support dans la base avec les encoches vers le bas tel qu'il est démontré. Presser fermement.

Step 2 / Étape 2 : Attach the Burner Unit to the top of the support column
Fixer la partie du brûleur sur le dessus de la colonne de support.

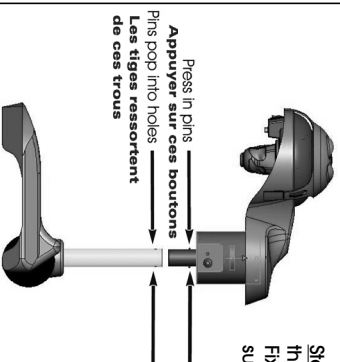

Attach the burner unit to the top of the support column as shown. Press the tabs on the sides of the support column to insert it into the hole in the burner unit. Make sure that BOTH tabs pop up through the holes in the bottom of the burner unit.

Fixer la partie du brûleur sur le dessus de la colonne de support, tel qu'il est démontré. Appuyer sur les boutons de chaque côté de la colonne de support afin de les insérer dans les trous de la partie du brûleur. S'assurer que les deux boutons sortent bien ressortis des trous du bas de la partie du brûleur.

Step 3 / Étape 3 : Select the location where the Mosquito Trap will be installed and hammer the stakes in the ground to properly secure it.
Choisissez l'endroit où sera situé le piège à moustiques et enfoncez les pieux dans le sol afin de bien immobiliser l'appareil.

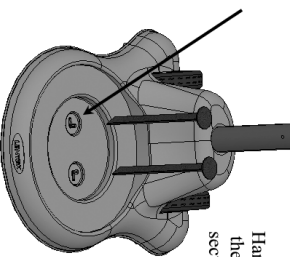

WARNING: The Mosquito Trap must be adequately secured in the ground.

AVERTISSEMENT : Pour des raisons de sécurité, le piège à moustiques doit être adéquatement fixé au sol.

ACCESSORIES / ACCESSOIRES

PROPANE TANK COVER / HOUSSE POUR RÉSERVOIR À GAZ PROPANE

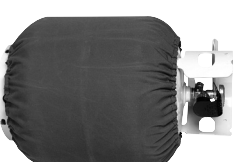

Item#: MKTCoverP / No pièce MKTCoverP

- Made of durable outdoor cotton-based, weather-resistant material
Conçu pour l'extérieur ; tissu à base de coton et à l'épreuve des intempéries
- Machine washable in cold water, looks great!
Lavable à la machine, à l'eau froide, très attrayant!
- Designed with sewn-in velcro strips for quick and easy wrap-around installation
Conçu avec des bandes velcro cousues, pour une installation rapide
- Fits any standard 20 lb. propane tank
Conçu pour les réservoirs à gaz propane standard de 20lb
- One year warranty
Garantie d'un (1) an

For prices and availability please call: 800-265-8456
Pour prix et disponibilité, S.V.P., composez le : 800-265-8456

SHUTTING OFF THE MOSQUITO TRAP **ARRÊT DU MOSQUITO TRAP**

Step 1 / Étape 1:

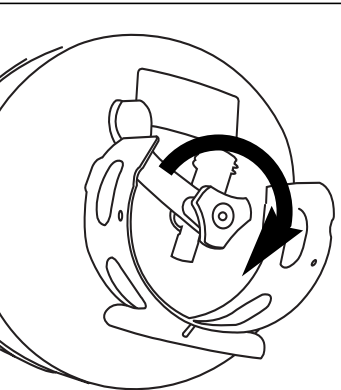

Close the gas valve on the propane tank by turning it clockwise.
Fermer la bouteille de gaz propane en tournant son robinet dans le sens des aiguilles d'une montre.

Step 2 / Étape 2:

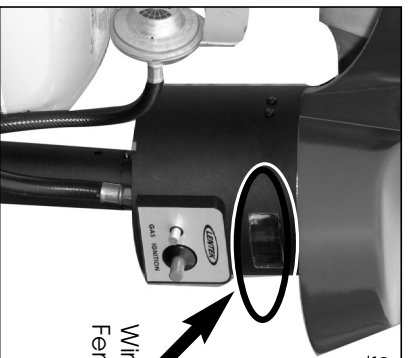

Look through the window on the side of the burner unit and verify that the flame has gone out. It may take up to 30 seconds to burn the gas in the line and for the flame to go out.
Regarder par la lucarne située sur le côté du brûleur et vérifier que la flamme s'est éteinte. Il faut parfois attendre jusqu'à 30 secondes pour que tout le gaz présent dans la conduite finisse de brûler et que la flamme s'éteigne.

ASSEMBLY (Cont...) / **ASSEMBLAGE (suite)**

Step 4 / Étape 4: Attach the power adapter, Connexion du bloc d'alimentation.

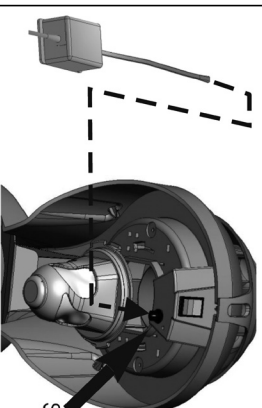

A. Position the power adapter nearby the unit. Preferably on top of the base.
Placer le bloc d'alimentation près de l'appareil, préféablement sur le dessus de la base.
B. Plug the adapter end into the socket on the underside of the trap body as shown.
Brancher le bout du bloc d'alimentation dans le réceptacle situé sur la surface du boîtier de l'appareil, tel qu'il est démontré.

Step 5 / Étape 5: Place the Propane Tank on the base. Do not use a Propane Tank larger than 20lb. Placer le réservoir à gaz propane sur la base. Ne pas utiliser un réservoir à gaz propane de plus de 20 lb.

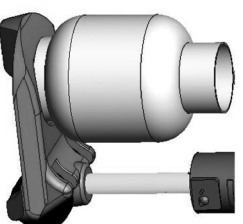

Place a full tank (20lb) of propane on the base as shown.
Placer un réservoir à gaz propane plein sur la base, tel qu'il est démontré.
WARNING: Follow the safety information listed on the tank.
AVERTISSEMENT : Suivre les directives de sécurité mentionnées sur le réservoir à gaz.

Step 6 / Étape 6: Install the Mosquito Receptacle to the Trap. Fixer le gobelet de récupération sur le piège à moustiques

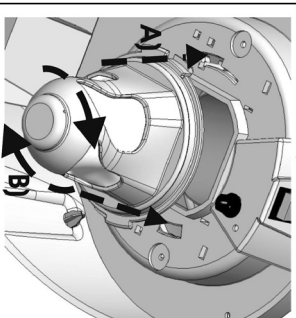

A) Install the receptacle tabs into the slots at the bottom surface of the trap as shown.
Insérer les languettes du gobelet dans les encoches sur la sous-face du piège à moustiques, tel qu'il est démontré.
B) Twist the Receptacle clock-wise to secure it to the trap. Make sure the snap is well fit and both legs are inside the trap to ensure all the mosquitoes trapped remain inside.
Pour mettre le gobelet en place, le faire tourner dans le sens des aiguilles d'une montre. S'assurer que le gobelet est bien en place et que les deux pattes se trouvent à l'intérieur du piège à moustiques afin de s'assurer que les moustiques capturés demeurent à l'intérieur du gobelet.

ATTACHING THE PROPANE TANK RACCORDEMENT DU RÉSERVOIR À GAZ PROPANE

Step 1 / Étape 1: Attach the power adapter Fixation du bloc d'alimentation

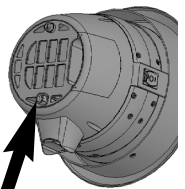
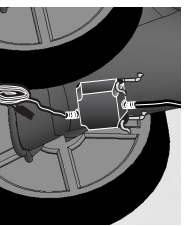

Socket
Réceptacle

- A. Hang the power adapter on the back of the base as shown. Suspendre le bloc d'alimentation à l'arrière de la base, tel qu'il est démontré.
- B. Plug the adapter end into the socket on the underside of the trap body as shown. Brancher le bout (côté de l'adaptateur) dans le réceptacle situé sur la sous-face du boîtier du piège à moustiques, tel qu'il est démontré.

Step 2 / Étape 2: Attach the Propane tank to the base. **Do not use a Propane Tank larger than 20 lb.**
Fixer le réservoir à gaz propane sur la base. **Ne pas utiliser un réservoir à gaz propane de plus de 20 lbs.**

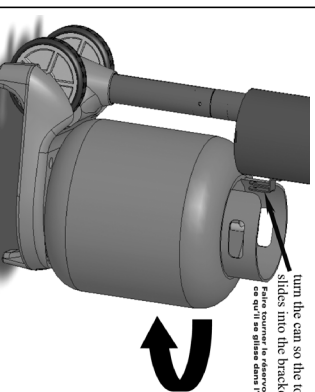

turn the can so the top lip slides into the bracket
Faire pivoter le réservoir à gaz propane de sorte qu'il se glisse dans l'attache.

- A. Place a full tank (20 lb) of propane on the base with the open side facing the bracket as shown. Turn the tank until the top engages in the bracket. Follow the safety information listed on the tank. Placer un réservoir à gaz propane plein sur la base, de sorte que l'ouverture du collet du réservoir soit en face de l'attache du réservoir. Faire tourner le réservoir jusqu'à ce que le haut du réservoir se glisse dans l'attache. Suivre les informations de sécurité mentionnées sur le réservoir.
- B. Attach the tank anchor thumb screw into the threaded hole on the tank bracket. Fixer la vis à serrage à main dans le trou fileté à cet effet sur l'attache du réservoir.

MAINTENANCE (Continued)

5. Keep the propane cylinder enclosure area free and clear from debris. L'enceinte de la bouteille de gaz propane doit être dégagée et sans débris.
6. Clean the Mosquito Trap's outside surface with a mild detergent and a damp cloth. Do Not Spray with or immerse any part in water. Nettoyer la surface extérieure du Mosquito Trap à l'aide d'un détergent doux et d'un chiffon humide. Ne pas l'immerger ni l'immerger dans l'eau.
7. Replacement parts (Regulator with hose, Catch Cup, Ground Stakes) are available from Kooldtron, Inc. Des pièces de rechange (régulateur avec tuyau, godet de capture, piquets) peuvent être obtenues auprès de Kooldtron, Inc.
8. Store the Mosquito Trap in a cool dry place when not in use and **AWAY FROM ANY CHEMICALS**. S'il n'est pas utilisé, entreposer le Mosquito Trap dans un endroit frais et sec. **LOIN DE TOUT PRODUIT CHIMIQUE.**



MK12

OPERATION / FONCTIONNEMENT

1. Plug in the adapter's power cord to an approved "Outdoor User" extension cord and in accordance with the safety instructions on page 12.
Connecter le cordon électrique de l'adaptateur à une rallonge approuvée pour usage extérieur, en suivant les instructions de sécurité figurant à la page 12.
2. Plug the adapter end into the socket on the underside of the trap body as shown.

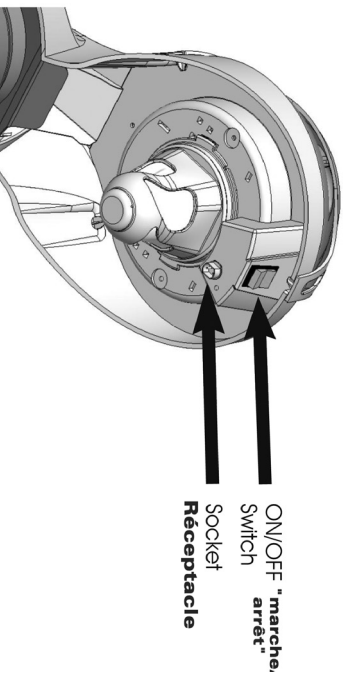

3. Locate the ON/OFF switch on the side of the main body. This activates the heater and the vacuum fan. Turn it to the "ON" position.
Localiser le bouton ON/OFF (EN/HORS) sur la face latérale du corps principal. Il sert à enclencher le chauffage et le ventilateur d'aspiration. Le mettre sur la position « ON » (EN).
4. Leave the Mosquito Trap turned on and the burner lit. The Mosquito Trap will operate for 4 to 6 weeks continuously, capturing mosquitoes on a single tank of propane.
Laisser le Mosquito Trap tourner avec le brûleur allumé. Le Mosquito Trap peut fonctionner continuellement pendant 3 à 4 semaines avec une bouteille de gaz propane pleine.

MAINTENANCE / MAINTENANCE

1. Check the capture cup on a regular basis depending on how many mosquitoes are being trapped. Start by checking the trap once a week and adjust according to the catch. Use only clean water to rinse the cup, do not use any chemical or soap as the fragrance may repel mosquitoes from the trap. In many cases, the large amount of airflow through the cup, girds captured mosquitoes against the metal mesh, breeding them into small pieces, which are then blown through the screen. Mosquito Fact: About 800 dead mosquitoes equals 1 tablespoon! One ounce equals over 65,000 dead mosquitoes!
Contrôler régulièrement le godet de capture, selon la quantité de moustiques piégés. Au début, contrôler le godet une fois par semaine. N'utiliser que de l'eau propre pour rincer le godet. Ne pas utiliser des produits chimiques ou du savon, car leur parfum risque d'éloigner les moustiques du piège. Dans de nombreux cas, la force de l'air qui traverse le godet propulse les moustiques piégés contre la grille métallique, et les rejette à l'extérieur. Anecdote sur les moustiques : Une cuillère à soupe peut contenir l'équivalent d'environ 800 moustiques morts.
Remplir la bouteille de propane comme nécessaire pour assurer le fonctionnement continu de l'appareil. Éteindre l'unité et déconnecter le cordon électrique avant de remplacer la bouteille.
3. There is a replaceable fuse located on the bottom of the trap body. Check this fuse if the Mosquito Trap does not turn on when properly plugged into the approved 120V AC electric adapter. Replacement fuse is 250V / 2Amp).
Un fusible remplaçable est installé sur l'embase du corps du piège. Contrôler ce fusible si le Mosquito Trap ne se met pas en marche après son branchement dans une prise secteur approuvée de 120 V c.a. Remplacer le fusible avec un fusible de 250 V / 2A.
4. Keep the area around the Mosquito Trap clear and free from combustible materials, gasoline, and any other flammable vapors and liquids. The zone autour du Mosquito Trap doit être dégagée et ne contenir aucun matériau combustible, carburant et autres vapeurs ou liquides.

www.koolatron.com

8

800.265-8456

WHERE TO PLACE THE MOSQUITO TRAP / EMPLACEMENT DU PIÈGE À MOUTISTIQUE

Many species of mosquitoes have an adult life span that lasts about two weeks. Approximately 3,000 species of mosquitoes were been identified worldwide, with approximately 170 species found in the United States. Both male and female mosquitoes feed on plant nectar, but only the female requires a blood meal. The blood meal is needed for each batch of eggs the female lays, typically feeding once every 3-4 days. If the mosquito is not disturbed, during the biting process, a blood meal usually lasts about 90 seconds and the amount of blood is 1-1/2 times its body weight. A single female mosquito may lay thousands of eggs, during her lifetime.

Plusieurs espèces de moustiques ont une durée de vie adulte d'environ deux semaines. Environ 3000 espèces de moustiques ont été identifiées à travers le monde et environ 170 espèces retrouvées aux États-Unis. Les moustiques mâles et femelles se nourrissent du nectar des plantes, mais seulement le moustique femelle se nourrit de farine de sang. La farine de sang est nécessaire pour chaque groupe d'œufs que le moustique femelle pond. La femelle se nourrit de farine de sang toutes les 3 à 4 jours. La durée du repas de la femelle dure environ 90 secondes si le moustique n'est pas dérangé et équival à une fois et demie son poids ! Une seule femelle peut pondre jusqu'à 1000 œufs pendant la durée de sa vie.

The female mosquito is attracted to a host by carbon dioxide (CO₂), temperature, scent, color, shape, movement and for some species, even sound. The female mosquito is usually most active between 50 degrees Fahrenheit and 95 degrees Fahrenheit while in calm or light breeze conditions. Mosquitoes tend to travel up-wind when seeking a blood meal.

Le moustique femelle est attiré à un hôte possible par le dioxyde de carbone (CO₂), la température, l'odeur, les formes, les couleurs, le mouvement et même le son, chez certaines espèces. Le moustique femelle est plus actif à une température variant de 50 degrés à 95 degrés Fahrenheit, dans des conditions calmes et de vent doux. Les moustiques ont tendance à voyager contre le vent lorsqu'en quête de sang.

The placement of the Mosquito Trap will greatly affect the success of the unit's ability to capture mosquitoes. Le choix de l'emplacement du piège à moustiques affectera grandement le ratio de capture des moustiques.

The largest amount of mosquitoes will be captured by positioning the Mosquito Trap 30 to 40 feet away from the location you want to protect. In the normal down-wind direction towards where mosquitoes are living (trees, bushes and water). To find the best starting point in your yard for trap placement, walk about 10-15 feet away from the deck (patio, porch) area that you want to primarily protect. Light a smoky incense and watch which direction the smoke drifts while standing there. Next, move about 5-8 feet to the left of the original spot and repeat. Then 5-8 feet to the right of the original spot and repeat. This is all to help you identify the normal airflow pattern. Repeat this procedure at your deck and see if the air movement is in the same direction. You should find a common area of your yard that the air moves toward. This is where you want to place the trap, ideally at a distance of 40-50 feet away from the deck area.

Une plus grande quantité de moustiques sera capturée en positionnant le piège à moustiques de trente (30) à quarante (40) pieds de l'endroit que vous désirez protéger, dans le sens normal du vent, d'où se situe l'habitat naturel des moustiques (les arbres, les buissons et l'eau). Afin de trouver le meilleur emplacement dans votre cour arrière, à partir de l'endroit que vous voulez principalement protéger, marchez sur une distance d'environ dix (10) à quinze (15) pieds. Créez à cet endroit une source de fumée (que vous pourrez déplacer pour les besoins de la cause) et déterminer la direction vers laquelle la fumée se déplace à partir de cet endroit. Déplacer la source de fumée vers la gauche de cinq (5) à huit (8) pieds à partir de l'emplacement original et déterminer de nouveau la direction vers laquelle la fumée se déplace à partir de cet endroit. Déplacer la source de fumée vers la droite de cinq (5) à huit (8) pieds à partir de l'emplacement original et déterminer de nouveau la direction vers laquelle la fumée se déplace à partir de cet endroit. Cet exercice a pour but de vous aider à déterminer le déplacement d'air naturel environnant. Répétez le même exercice sur votre patio ou véranda et vérifiez la direction dans laquelle l'air se déplace. Vous devriez ainsi trouver un endroit commun de votre cour vers lequel l'air s'y déplace. C'est à cet endroit que vous voulez placer votre piège à moustiques, idéalement à une distance de quarante (40) à cinquante (50) pieds de votre patio ou véranda.

Placing the trap close to shrubs, bushes, or other vegetation can help to increase mosquito capture. Research has demonstrated plants like mint and lemon grass can decrease capture while busy and leafy plants without strong odor increase capture.

Le ratio de capture des moustiques risque d'augmenter si le piège à moustiques est placé près d'arbustes, près de buissons ou près d'autre végétation. Les recherches ont démontré que des plantes telles que la menthe ou la citronnelle peuvent aussi faire diminuer le ratio de capture des moustiques alors que les plantes feuillues et denses d'odeur faible augmentent ce ratio.

WARNING: Minimum clearance 24 inches to walls or ceilings is required. L'AVERTISSEMENT: Un espace de dégagement de vingt-quatre (24) pouces des murs et des plafonds est requis.

www.koolatron.com

5

800.265-8456

HOW THE MOSQUITO TRAP WORKS FONCTIONNEMENT DU PIÈGE À Moustiques

The Lentek Mosquito Trap utilizes the documented attractiveness of carbon dioxide (CO₂), moisture, body temperature (thermal imaging), color, shape and airflow in an effective design that captures and kills mosquitoes. Similar traps have been in use for years by universities, state monitoring programs and researchers around the world. The Lentek Mosquito Trap uses this traditional trapping approach, combined with the latest in research, to turn the female mosquito's natural hunting techniques toward seeking out the trap and thus, facilitating their capture in a product that private home owners can use. This is how the female mosquito reacts to the trap. At a fairly long distance (up to 40 ft away), it senses the CO₂ and moisture coming from the unit's burner. This tells the mosquito that there is a "breathing" creature around. It flies towards the source of CO₂ and moisture. As it travels at a range of approx. 15 ft. (It starts to sense) temperature similar to that of a living creature (thermal imaging). The unique design of the MK-12 has three different thermal-imaging systems (patents pending): a) static thermal imaging, where in the body of the trap, there is warmth at the top surfaces of the "neck," similar to that of living beings. This temperature is constant and generates consistent heat waves that attract the mosquitoes closer to trap. b) Spot thermal imaging: The black dome-like surface of the trap is warmed up at different points to be similar to living beings' temperatures. Live beings do not have a consistent temperature across the body. This sends a message to the mosquitoes saying that this variation of temperatures is similar to a live animal. c) Dynamic thermal imaging: The heaters inside the trap turn on and off constantly to send a movement-like signal to the mosquito which incites it's hunting instincts. Once the mosquito senses this temperature variation of the black surface, it will try to land on top of it because it "thinks" the warm spots are bloodstream veins under the skin of a living creature. The top of this area is covered by a vacuum air flow caused by the internal fan which pulls the mosquitoes into the trap in a swirl-flow motion thanks to the unique design of the internal components of the trap. The vacuum airflow goes straight into the receptacle with grilled openings depositing inside of it all the mosquitoes that the vacuum airflow goes straight into the receptacle with grilled openings depositing inside of it all the mosquitoes that were attracted, where they stay trapped until they dehydrate and ultimately die.

Le piège à moustiques de Lentek utilise le pouvoir d'attraction documentée du dioxyde de carbone (CO₂), l'humidité, la température corporelle (thermographie), la couleur, les formes et le débit ou le mouvement de l'air dans un design efficace capturant et tuant les moustiques. Des pièges ou des trappes similaires sont déjà utilisés depuis nombre d'années par des universités, dans des programmes moniteurs et par des scientifiques à travers le monde. Le piège à moustiques de Lentek utilise l'approche traditionnelle de capture des moustiques seconde par des recherches récentes, permettant d'attirer le moustique femelle par sa technique de chasse naturelle vers le piège à moustiques et en faciliter sa capture. Les propriétés peuvent maintenant se procurer un tel appareil pour la maison. Voici comment le moustique femelle réagit au piège à moustiques. Depuis une distance assez grande (jusqu'à quarante (40) pieds), le moustique femelle détecte le dioxyde de carbone (CO₂) et l'humidité provenant du brûleur de l'appareil. Ceci confirme au moustique qu'une créature "qui respire" est à proximité. Il vole vers la source de CO₂ et d'humidité. Durant son envol, à une distance approximative de quinze (15) pieds, il commence à détecter une température similaire à celle d'une créature vivante (thermographie). Le design unique du MK-12 possède trois (3) systèmes différents de thermographie (en instance de brevet) : a) la thermographie statique : à l'intérieur de l'appareil, de la chaleur se retrouve sur les surfaces supérieures du "cou" de l'appareil, similaire à des êtres vivants. Cette température est constante et génère des vagues de chaleur qui attirent les moustiques près du piège à moustiques. b) la thermographie par régions : La surface noire, en forme de dôme, du piège à moustiques est réchauffée à différents endroits, de façon similaire à des êtres vivants. Les êtres vivants n'ont pas une température constante sur tout leur corps. Ceci donne un message au moustique que la variation des températures est semblable à celle d'un animal vivant. c) la thermographie dynamique : les brûleurs à l'intérieur du piège à moustiques s'allument et s'éteignent constamment afin de lancer un signal de mouvement au moustique qui excite son instinct de chasseur. Lorsque le moustique détecte cette variation de température près de la surface noire, il tentera de se poser sur cette surface croyant que ces régions chaudes sont en fait des veines ou vaisseaux sanguins sous la peau d'une créature vivante. Le dessus de cette région est couvert par un débit d'air (aspiration) générée par le ventilateur interne qui aspire le moustique à l'intérieur du piège dans un mouvement de tourbillon. Ce tourbillon provient du design unique des composants internes du piège à moustiques. Le débit d'air se dirige directement dans le globe et le récupération y déposant à l'intérieur les moustiques qui y ont été attirés, où ils demeurent piégés jusqu'à ce qu'ils se déshydratent et meurent éventuellement.

WHAT TO EXPECT FROM THE MOSQUITO TRAP / CE QU'ON PEUT ATTENDRE DU MOSQUITO TRAP

To achieve the best results from your Mosquito Trap, you must leave it in operation full-time during the mosquito season. The trap is not meant for occasional use, such as during an outdoor party. Pour obtenir les meilleurs résultats avec le Mosquito Trap, le laisser continuellement en marche pendant la saison des moustiques. Il n'est pas conçu pour une utilisation occasionnelle, telle qu'une soirée en plein air. A capture of only a few mosquitoes daily, can have a future impact. It is for this reason, we recommend to leave the trap operating full-time. Over time, you may notice a reduction in the number of mosquitoes in the trap. La capture de quelques moustiques seulement peut avoir un impact rapide. Pour cette raison, nous recommandons de toujours laisser l'appareil en marche. Après un certain temps, on peut observer une diminution du nombre de moustiques dans le piège.

STARTING THE MOSQUITO TRAP / MISE EN MARCHÉ DU MOSQUITO TRAP

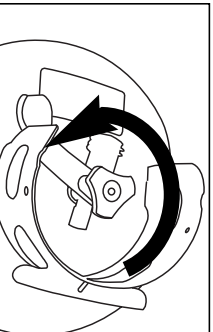

Step 1 / Étape 1:

Open the gas valve on the tank to the full open position by turning it counterclockwise until the knob stops rotating. Ouvrir entièrement le robinet de gaz de la bouteille en le tournant à fond dans le sens contraire des aiguilles d'une montre.

Step 2 / Étape 2: MK12

Press and hold the safety button. While looking into the center of the burner unit through the window, press the red button until a blue flame appears inside the window directly in front of you. Presser le bouton de sécurité sans le relâcher. Observer le centre du brûleur à travers la lucarne et presser le bouton rouge jusqu'à ce qu'une flamme bleue apparaisse.

WARNING: If the unit does not light within approximately 10 seconds, then release the gas button and wait at least 60 seconds for any built up gas to dissipate before attempting to relight. **AVERTISSEMENT:** Si l'unité ne s'allume pas après environ 10 secondes, relâcher le bouton de gaz et attendre au moins 1 minute pour permettre au gaz accumulé de se dissiper avant d'essayer de rallumer.

Note: When installing a new or refilled propane tank, it may take up to 30 seconds for the gas to reach the burner.

Remarque : Quand on installe une nouvelle bouteille de gaz propane ou une bouteille qui a été rechargée, il faut parfois attendre jusqu'à 30 secondes pour permettre au gaz d'atteindre le brûleur.

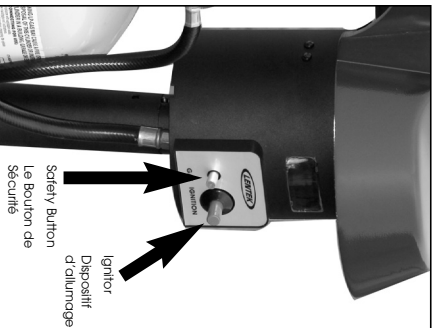

Step 3 / Étape 3: Continue to hold the safety button in for 30 additional seconds after the initial ignition. Then release safety button. Continuer à presser le bouton de sécurité pendant encore 30 secondes après le premier allumage, puis le relâcher.

Step 4 / Étape 4: Wait 60 seconds between lighting attempts to allow unburnt gas to escape. Repeat steps 3 and 4 if the burner goes out. There is a safety device that must warm up enough to allow gas to the burner after the safety button is released. (No longer pushed in).

Attendre 1 minute entre chaque tentative d'allumage pour que les gaz non brûlés puissent s'échapper. Répéter les étapes 3 et 4 si le brûleur s'éteint. Un mécanisme de sécurité a été incorporé qui doit devenir assez chaud pour permettre au gaz d'entrer dans le brûleur une fois le bouton de sécurité relâché (une fois qu'il n'est plus enfoncé).